

感謝您購買我們的產品，請在開始使用本產品前仔細閱讀本手冊。

\*本手冊包含產品保固卡，保固卡上必需有安裝代理商的名稱、安裝日期、聯繫資訊、產品序號，以便在保固期間內，獲得保固服務。

\*本產品功能和設計可能會更改，恕不另行通知，以提高產品的品質及質量。

本手冊中包含的圖像僅供參考用於描述和說明，類型和顏色可能與產品型號不同。

## 安全注意事項



1. 切勿任意拆卸機器，以免導致故障。

當您自行拆解時，可能會無法正常工作。如有需要，請聯繫客服中心。



2. 不要改裝產品

產品可能會導致故障或異常



3. 務必在沒有水氣或濕氣的環境使用機器

本產品不具備防水和防塵功能，因此可能因短路而引起本產品故障。



4. 安裝完成後，請封閉門上所有的孔洞。

否則，外人可能未經許可而透過不法方式打開門鎖而進入。



5. 保持機器遠離高度易燃物質，例如瓦斯及燃點。

否則，可能導致失效或發生故障。



6. 切勿在有強烈陽光或高溫的環境使用本產品。

否則，可能導致失效或發生故障。



7. 切勿在可能直接淋到雨或雪的任何地點安裝機器。

否則，可能導致失效或發生故障。



8. 清潔時，切勿直接對本產品噴水。

否則，水進入本產品可能導致失效或發生故障。



9. 更換電池時，請更換所有的電池。

如果混用新電池及舊電池，則無法保證其使用壽命，產品可能無法正常運作。



10. 電池請使用原廠建議品牌及規格的鹼性電池。

如果使用充電電池，產品可能無法正常運作。

Keypad Deadbolt

## 警告

由於產品是無鑰匙門鎖，在發生故障時可能需要損壞門鎖的一部分

本產品需要熟悉如何在緊急情況下使用手動關閉和打開設備。

1. 電壓：DC6V / 2. 請注意!! 反向安裝電池會導致液體洩漏或爆裂
3. 電池電量不足時更換所有電池，不要使用舊電池
4. 火災偵測感應器：60°C (±10°C)

# 各部件名稱

## \*室外主體 (顏色和外觀因型號而異)

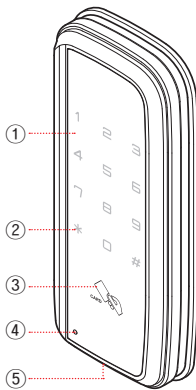

觸控面板類型

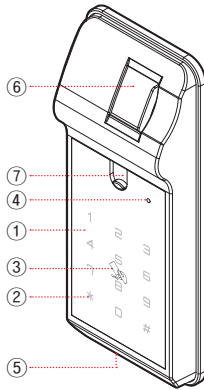

指紋識別類型

- ① 觸摸鍵盤
- ② 開/關按鈕
- ③ 卡片/標籤卡輸入的位置
- ④ 復位按鈕
- ⑤ 9V應急電源插座
- ⑥ 指紋輸入的位置
- ⑦ 緊急機械鑰匙孔

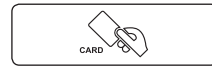

卡片/標籤輸入部分

## \*基本組件 (檢查您的產品是否包含所有內容)

1個室外機身/ 1個室內機身  
1個用戶手冊/ 1張保固卡/  
螺絲組/ 4顆AA電池 (鹼性)

### ! 謹慎應用模型

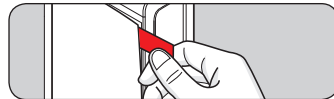

\*安裝門鎖後,取下觸摸版上的保護膠帶

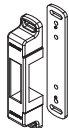

導向片/墊片

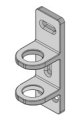

導向片/墊片

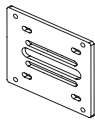

內部鋼板1片

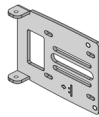

內部鋼板1片

(固定端)

(固定端)

## \*輔助組件



防金屬卡



小卡



緊急鑰匙



遙控器

## \*可另行選購的組件 (遙控器適用機型)

※遙控器的類型可能會變更。

※基本組件 (附加配件) 及其數量可能因產品型號而異 (操作功能的不同而有所不同)  
※卡片/鑰匙/標籤卡/遙控器的類型和顏色可能會改變。

## \*室內主體(室內主體的顏色因型號而異)

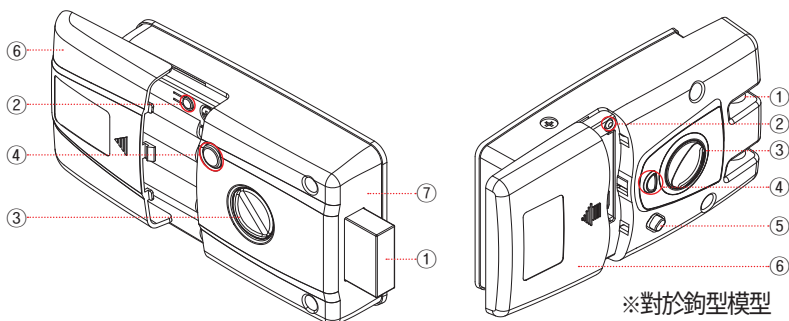

- ① 鎖舌
- ② 設定按鍵
- ③ 手動開合裝置
- ④ 開/關按鍵

- ⑤ 雙重上鎖開關
- ⑥ 電池蓋
- ⑦ 自動鎖定內部傳感器

- 開/關按鍵: 在室內開門或關門用的觸控按鍵
- 設定按鍵: 註冊密碼或註冊/刪除卡片/標籤卡或遙控器時使用的輸入按鈕。
- 手動開關裝置: 用於手動打開和關閉門(在發生火災或其他緊急情況時使用此功能)
- 鎖舌: 門鎖的室內扣件。
- 內置磁傳感器的自動鎖定內部傳感器,當設置自動鎖定時自動鎖定。
- 火災偵測感應器: 如果發生火災時自動開門 (60°C ± 10°C)。

# 1. 管理者模式

## 設置為管理者模式

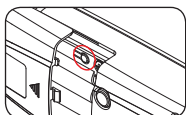

**A. 設置管理者密碼:** 更改註冊/刪除卡/遙控器的密碼時, 需要輸入管理者密碼

1. 在室內鎖體上按下設定按鍵
2. 按順序按 0 和 # 鍵
3. 輸入新密碼(可註冊多達3 至 19位數字)
4. 按壓 \* 按鍵, 即完成註冊。(叮咚噹聲表示成功/發出嗶嗶單聲表示失敗)

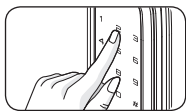

**B. 更改管理者密碼**

1. 在室內鎖體上按下設定按鍵
2. 輸入管理者密碼和 \* 按鍵
3. 按順序按0和# 按鍵
4. 輸入新密碼(可註冊多達3 至 19位數字)
5. 按壓 \* 按鍵, 即完成更改。

※在管理者模式下, 只要按下設定按鍵, 它就會發出兩聲短促的嗶聲。  
 ※管理者密碼可以用來解鎖門的方式與使用者密碼相同

## 在管理者模式下註冊/刪除使用者密碼

### A. 註冊使用者密碼

1. 在室內鎖體上按下設定按鍵。(發出兩聲短促的嗶嗶聲)
2. 輸入管理者密碼和 \* 按鍵
3. 輸入新使用者密碼, 按 \* 按鍵完成註冊。(叮咚噹聲表示成功/發出嗶嗶單聲表示失敗)

### B. 更改使用者密碼

※更新新密碼時, 與上述相同的方式更改密碼, 自動刪除以前的密碼。

- ※注意--確保在註冊更改密碼時仍然保持打開狀態
- 默認出廠密碼設置為1234, 安裝後請更新密碼
- 進入下一階段, 在燈熄滅前完成動作(15秒內)

## 在管理者模式下註冊/刪除用戶卡片 (僅適用機型)



### A. 註冊

1. 在室內鎖體上按下設定按鍵。(發出兩聲短促的嗶嗶聲)
2. 輸入管理者密碼和 \* 按鍵
3. 將每個欲註冊的卡片及標籤卡, 碰觸室外鎖體輸入位置。  
最多可註冊50張卡片/標籤卡。
4. 按壓 \* 按鍵完成註冊, (叮咚噹聲表示成功/發出嗶嗶單聲表示失敗)

### B. 刪除

1. 在室內鎖體上按下設定按鍵。(發出兩聲短促的嗶嗶聲)
2. 輸入管理者密碼和 \* 按鍵
3. 按壓 0 按鍵兩次, 再按壓 \* 按鍵即完成刪除 (全部刪除)。

#### ※警告

- 如果刪除卡片/標籤卡, 將刪除所有已註冊的卡片/標籤卡, 然後重新註冊要使用的卡片/標籤卡
- 卡片/標籤卡型號, 請僅使用和註冊我們提供的卡片/標籤卡
- 如果用戶使用其他卡片/標籤卡 (如悠遊卡, 信用卡等) 而非專用卡密鑰標籤卡, 可能會導致安全性問題, 您在發生這種情況下的任何損失, 都無法獲得售後維修換貨服務或賠償。

## 在管理者模式下註冊/刪除遙控器 (僅適用機型)

### A. 註冊

1. 在室內鎖體上按下設定按鍵。(發出兩聲短促的嗶嗶聲)
2. 輸入管理者密碼和 \* 按鍵
3. 按壓 0、# 按鍵
4. 按壓遙控器上的打開/關閉按鈕
5. 按壓 \* 按鍵完成註冊, (叮咚噹聲表示成功/發出嗶嗶單聲表示失敗)

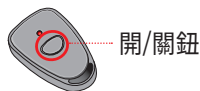

### B. 刪除

1. 在室內鎖體上按下設定按鍵。(發出兩聲短促的嗶嗶聲)
2. 輸入管理者密碼和 \* 按鍵
3. 按壓兩次5按鍵和 \* 按鍵完成

#### ※遙控器最多可註冊15個。

#### ※門會在按壓按鍵後2~3秒內關閉或開啟。

#### ※如果刪除遙控器, 將刪除所有已註冊的遙控器, 然後重新註冊要使用的遙控器。

## 在管理者模式下註冊/刪除用戶指紋 (僅適用機型)



### A. 註冊

1. 在室內鎖體上按下設定按鍵。(發出兩聲短促的嗶嗶聲)
2. 輸入管理者密碼和 \* 按鍵
3. 將指紋掃描儀蓋板推向左側並輸入要在掃描儀上註冊的指紋, 直到第一聲蜂鳴聲。
4. 使用者重新輸入相同的指紋, 直到第二次發出嗶嗶聲
5. 最後再次重新輸入同一個手指, 直到叮咚聲響起, 告知成功註冊。
6. 按壓 \* 按鍵完成註冊 (叮咚噹聲表示成功/發出嗶嗶單聲表示失敗)

#### ※-注意小心保持手指放在掃描儀上直到它發出聲音

#### -如果註冊失敗, 請再次從第一步開始時. 最多可以註冊200個指紋。

### B. 刪除

1. 在室內鎖體上按下設定按鍵 (發出兩聲短促的嗶嗶聲)
2. 輸入管理者密碼和 \* 按鍵
3. 按壓0, 1和 \* 鍵以完成刪除

#### ※注意

- 刪除指紋會導致刪除所有已註冊的指紋
- 在刪除後, 請再註冊要使用的新指紋
- 發育階段的嬰兒的指紋具有獨特指紋的用戶 (無法註冊的指紋) 可能無法識別
- 指紋請不要有異物汗水和異物沾染的水分, 不要用濕的手指去觸碰指紋窗口
- 如果指紋識別不成功, 請輸入並使用另一個手指的指紋
- 註冊的指紋也可以重複的方式註冊
- 保持指紋的乾淨, 使產品不會被異物弄髒, 也不要濕手指

## 2. 從管理者模式恢復為非管理者模式

註冊/更改密碼或註冊/刪除卡片/遙控器時無需輸入管理者密碼

1. 在室內機身上按下輸入按鈕
2. 輸入註冊的管理者密碼,按壓 \* 按鍵
3. 按 0, #, 0, 0, \* 鍵完成

備註:在非管理者模式狀態下,只要按下輸入按鈕,它就會發出一聲短促的嗶聲

### 在非管理者模式下註冊/更改用戶密碼 (僅適用機型)

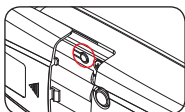

#### A. 設置用戶密碼

1. 打開室內機身的電池蓋
2. 按下輸入按鈕一聲短促的嗶聲
3. 輸入最多4到19位的新密碼即可註冊
4. 按壓 \* 按鍵完成註冊 (叮咚噹聲表示成功/發出嗶嗶單聲表示失敗)

※更新密碼時,與上述相同的方式更改密碼,自動刪除以前的密碼



#### B. 更改使用者密碼

※更新密碼時,與上述相同的方式更改密碼,自動刪除以前的密碼

### 在非管理者模式下註冊/刪除用戶卡片 (僅適用機型)

#### A. 註冊

1. 打開室內機身的電池蓋
2. 按下輸入按鈕一聲短促的嗶聲
3. 將每個欲註冊的卡片及標籤卡輸入,最多可註冊50張卡片及標籤卡
4. 按壓 \* 按鍵完成註冊 (叮咚噹聲表示成功/發出嗶嗶單聲表示失敗)

#### B. 刪除

1. 打開室內機身的電池蓋,按一下輸入按鈕一聲嗶聲
2. 在門外機身的數字鍵盤中按下0按鈕兩次
3. 按 \* 按鍵完成刪除

※刪除現有註冊的智能卡時要小心  
刪除智能卡這操作,將會完全刪除全部的智能卡片

### 在非管理者模式下註冊/刪除用戶遙控器 (僅適用機型)

#### A. 註冊

1. 在室內鎖體上按下設定按鍵。(發出兩聲短促的嗶嗶聲)
2. 按壓 0、# 按鍵
3. 按壓遙控器上的打開/關閉按鈕
4. 按壓 \* 按鍵完成註冊,(叮咚噹聲表示成功/發出嗶嗶單聲表示失敗)

#### B. 刪除

1. 在室內鎖體上按下設定按鍵。(發出兩聲短促的嗶嗶聲)
2. 按壓兩次5按鍵和 \* 按鍵完成

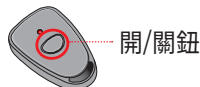

※遙控器最多可註冊15個

※門會在按壓按鍵後2~3秒內關閉或開啟。

※如果刪除遙控器,將刪除所有已註冊的遙控器,然後重新註冊要使用的遙控器。

## ■ 產品保修, 供客戶使用

※請在購買產品時填寫所有細節, 並在請求維修服務時提供保修

產品名稱		
產品編號		
購買日期		自( 年 月 日)起一年(12個月)
客戶	姓名	
	住址	
代理商 (安裝店)	名稱	電話:
	地址	

### 關於產品保修

1. 本產品已基於嚴格的品質控制和檢驗程序製造。2. 如果本產品有任何瑕疵, 只要是在正常使用下使用的原則, 您即可獲得為期一年的免費售後服務。如果在保固期外發生的任何瑕疵, 本公司(或維修站)會酌收合理的服務費(維修費+零件費+交通費)。3. 本產品保證書僅在韓國適用。4. 當要求維修時, 請出示本產品保證書。5. 本產品保證書不補發, 因此, 請務必謹慎保存, 以確保自身的保固權益。6. 如果產品因搬遷而重新安裝, 將會同時收取安裝費和派遣費。7. 產品一旦安裝在門上, 除因重大瑕疵引起的故障外, 無法退回或更換。(依據消費者損害賠償標準)

### 當要求服務時

1. 在要求服務前, 請再次檢查使用手冊明確說明的使用方法及疑難排解。2. 如果仍然有任何瑕疵, 請停止操作並聯繫購買代理商。※自行維修可能會導致危險。※如果您聯繫我們, 請告知如下詳細資訊: 產品機型名稱、購買日期、購買代理商、地址、姓名、電話號碼、住家地點(地址)、故障狀況(詳細說明)

## ■ 消費者損害賠償標準

※保固期為購買後一年(務必在產品保證書上註明購買日期)

客戶損害類型		賠償範圍	
		在保固期內	過保固期後
機器為正常 使用時	在安裝後一年發生任何問題時,	免費維修	收費維修
	相同的瑕疵發生兩次以上時,	免費維修	收費維修
	沒有維修零件時	更換產品	更換產品 (基於固定折舊率)
消費者有任何	由於使用者過失(例如,未正確更換電池、不當輸入方法等)而需派遣我們的工程師到場處理時,	收費維修	收費維修
	更換消耗品(例如:電池)時	收費維修	收費維修
	由於產品原始用途外的使用而造成任何問題或損害時	收費維修	收費維修
	故意導致任何問題或損害時,	收費維修	收費維修
由於火災與自然災害而引起的任何問題或損害時		收費維修	收費維修

### 免費/收費維修(基於詳細資訊)

服務費包括零件費、交通費、維修費。總結如下。服務費=零件費+交通費+維修費(維修項目數量)

■ 免費維修: 在產品保固期(一年內)期間, 在正常使用情況下可能發生性能或功能問題時。

■ 收費維修: 當保固期到期時, 以及當我們特別指定免費維修期間時。

因「不當使用, 導致的維修/派遣人員諮詢如何使用(遺失鑰匙)」要求檢查無明顯瑕疵的產品/因消費者安裝而導致發生故障/因外部衝擊造成的損害/因消費者錯誤放置或使用不良電池引起的故障/在消費者更換電池時發生的電池蓋損壞/因使用化學品導致發生故障由於安裝不良而要求重新安裝(調整前側位置)/對於緊急鑰匙適用機型, 因非其所有物而造成的產品損害/冷凝引起的產品故障

■ 零件費: 當維修產品時, 可能會使用備品更換零件。零件費意指備用品價格。(部分成本包含10%增值稅)

■ 維修費: 這項費用適用於收費維修產品, 此為人工的費用(依產品維修難度之技術費)

## 在非管理者模式下註冊/刪除用戶指紋(僅適用機型)



### A. 註冊

1. 在室內鎖體上按下設定按鈕。(發出一聲短促的嗶嗶聲)
2. 將掃描儀蓋板向左側滑動,並在掃描儀上註冊指紋,直至發出第一聲蜂鳴聲
3. 將相同的指紋放在掃描儀上,直到發出第二聲嗶嗶聲
4. 最後再次重新輸入同一個手指,直到叮咚聲響起,告知成功註冊。
5. 按壓 \* 按鈕完成註冊(叮咚聲表示成功/發出嗶嗶單聲表示失敗)

※注意:-小心保持手指放在掃描儀上直到它發出聲音  
-當無法再次註冊從第一步開始時,最多可以註冊200個指紋。

### B. 刪除

1. 在室內鎖體上按下設定按鈕。(發出兩聲短促的嗶嗶聲)
2. 按壓0, 1和 \* 鍵以完成刪除

※注意

- 刪除指紋會導致刪除所有已註冊的指紋
- 在刪除後,請再註冊要使用的新指紋
- 發育階段的嬰兒指紋或一些具有獨特指紋的用戶(無法註冊的指紋)可能無法識別
- 指紋請不要有異物汗水和異物沾染的水分,不要用濕手指
- 如果指紋識別不成功輸入並使用另一個手指的指紋
- 註冊的指紋也可以以重複的方式註冊
- 保持指紋的乾淨,使產品不會被異物弄髒,也不要使用濕手指

## 3. 共同特徵

### 從室外開門,使用指紋/卡片/鑰匙/標籤卡



#### A. 卡片/標籤卡片模型

請在外部觸摸鍵盤上註明卡/標籤卡片(叮咚聲)



卡片/標籤卡片

#### B. 用指紋打開門

用指紋輸入,指紋已註冊(嗶嗶)

### 從室外開門,使用密碼

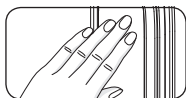

1. 按下室外鍵盤上的2個按鈕(嗶嗶聲/鍵盤閃爍),打開觸摸板的指示燈。
2. 輸入密碼,然後按 \* 按鈕,門即會開啟。



注意

- ※如果密碼錯誤五次,則機器會停止作用1分鐘。
- ※當機器尚未作用時,您必需在1分鐘內使用。

### 從室內開門

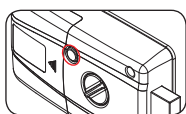

按壓開/關按鈕開門。



注意

※手動操作裝置應僅供火災或緊急情況使用。

## 從室外鎖門

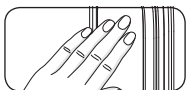

- ▣ **在自動模式下:**關閉門後,門將在1秒內自動上鎖
- ▣ **在手動模式下:**按下室外機身觸摸鍵盤上的 2 個以上按鍵,之後按壓 #按鍵.

## 從室內鎖門

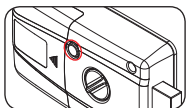

- ▣ **在自動模式下:**關閉門後,門將在1秒內自動上鎖
- ▣ **在手動模式下:**按壓開/關按鍵開門

**!** ※手動操作裝置應僅供火災或緊急情況使用.

## 復歸功能 (僅適用機型)

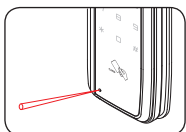

※在發生臨時錯誤而不是產品故障的情況下按復位按鈕重置程序的功能

### ▣ 操作方式

使用尖銳物體如圓珠筆牙籤等按下復歸按鈕

※即使申請重置註冊密碼,觸摸屏密碼/卡片/指紋/標籤卡片,也不會改變

## 外部雙重鎖定功能 具有外部雙重鎖定功能的機型

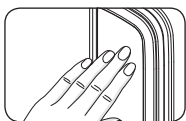

- ▣ **啟用:**按下室外機身觸摸鍵盤上的 2 個以上按鍵,按住室外機身上的 #按鍵 5秒以上,啟用雙重鎖定功能.
- ▣ **取消:**禁用按下室外機身觸摸鍵盤上的 2 個以上按鍵,輸入密碼按 \* 按鈕 取消該功能.

## 內部雙重鎖定功能

※一旦啟用內部雙鎖定功能,即使從外部輸入有效密碼,門也不會打開

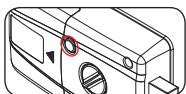

### ▣ 沒有雙鎖定按鈕的機型

- 啟用: 按下並打開關閉按鈕超過5秒鐘 (叮咚聲)

- 取消: 按下打開開/閉按鈕即停用該功能並打開門鎖.

### ▣ 具有雙鎖定按鈕的機型

在門關閉時,設定室內主體雙重上鎖功能 (紅色) 時,即使從外面輸入有效密碼或卡片/鑰匙/標籤卡,門也無法打開.



## 設置自動/手動上鎖功能 (關門後一秒鐘內自動上鎖)

**自動鎖定模式:**按壓設定按鍵一次 → # 按鍵 → 設定按鍵一次 (叮咚聲)

**手動鎖定模式:**按壓設定按鍵一次 → # 按鍵 → 設定按鍵一次  
(設置為手動鎖定模式時發出一聲短促的嗶聲)

### ▣ 自動上鎖時間: (可更改為最多2~9秒)

按設定按鍵 → 8按鍵 → 所需時間2~9按鍵 → \* 按鍵



## 其他功能

### ▣ 防止密碼洩露功能(假號碼功能)

-輸入密碼前,先是按壓任意數字按鍵,然後再輸入密碼,如此即可隱藏密碼。

### ▣ 警報功能

-鎖定錯誤警報功能:

當門未正常關閉時,機器會嘗試開門三次,然後發出「嗶」,聲通知您發生錯誤。

-防盜和惡意動作警示功能(警告功能):

當從室外強行開啟門時,會發出緊急警示聲響1分鐘,以通知您有外人進入。

※輸入密碼或觸控鑰匙,即可解除警示。

### ▣ 聲控功能

-(小聲 → 大聲):

-按壓設定按鍵 → 1和3 鍵 → \* 按鍵 → 1 按鍵數次為較小聲,而 3 按鍵數次為較大聲(自行調整到適合的音量) → \* 按鍵。※聲音音量可分6段調整

### ▣ 火災感應功能(內鍵火災偵測感應器)

-當溫度偵測感應器偵測到熱源(60°C±10°C)時,門就會自動開啟。

※當室內機體長時間暴露在直射陽光下時,溫度傳感器可能會發出警報。

### ▣ 使用具有緊急鑰匙的外部緊急開門的功能(具有緊急鑰匙的機型)

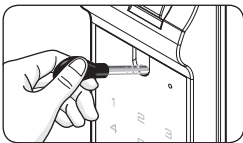

該功能僅能在緊急情況或其他特殊情況下使用緊急鑰匙打開門,將緊急鑰匙插入孔中並轉動鑰匙

※僅在緊急情況下才能使用該功能。使用緊急鑰匙時發出警報聲。

※在緊急情況下,緊急鑰匙應放置在室外機外部區域。

## 更換電池

如果內建電池的電壓降低,指示燈會在 7 天前閃爍並響起提醒的旋律。您應該以新的電池更所有舊的電池(外部警示燈的「電池更換」會亮起。)



注意

※電池放入電池盒時,請確認(+)(-)極,放入錯誤將導致電池漏液破損。

※電池請使用原廠建議品牌及規格的鹼性電池,不要混用新、舊電池。

## 用緊急電池開門

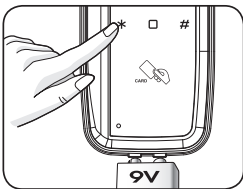

當電池由於長時間外出或旅行而完全放電時,您可以使用緊急電源端子安全開門。購買市售DC9V 矩形鹼性電池,將其接觸室外主體的緊急電源端子,並使用密碼或觸控鑰匙(卡片/標籤卡)開門。



注意

※只要將電池接觸緊急電源端子(不分極性+-),即可使用這項功能。

※外部應急電源插座的位置可能因產品型號而不同。

### ▣ 使用密碼開門

將9V電池接觸緊急電源端子 → 按壓開始/結束按鍵,然後輸入密碼 → 再次按壓 \* 按鍵,門即會開啟。

### ▣ 使用指紋、卡片、標籤卡、遙控,開門(指紋、卡片、標籤卡、遙控適用機型)

將9V電池接觸緊急電源端子,然後將指紋、卡片、標籤卡、遙控,放置感應位置,感應後門即會開啟。

## 問題診斷與疑難排解

狀況	疑難排解
忘記密碼	-請使用觸控鑰匙(卡片/標籤卡/指紋)開門,並輸入新的密碼. (專用型號不包括在內)
密碼輸入錯誤5次	-在第5次嘗試失敗後1分鐘內所有功能都不可用 等待1分鐘並設置新密碼或卡密鑰標籤
門未自動上鎖	-檢查自動上鎖功能是否設定為自動模式
按壓「*」按鍵時,機器沒有作用	-如果其他功能也沒有作用,請檢查電池是否正確放置. 如果電池已耗盡,請以新的備用品更換.
外部按鍵音和指示燈沒有作用	-檢查電池盒或機器裡是否有任何液體洩漏. 如果發現液體洩漏,請使用乾布清理接觸部份.

## 產品規格

	類型	規格
型本項目	使用密碼	3~19 位數字
	可註冊卡片/標籤卡的數量	50 個(含)以下(卡片/標籤卡適用機型)
	可註冊遙控的數量	15 個(含)以下(遙控適用機型)
	可註冊指紋的數量	200 個(含)以下(指紋適用機型)
	門厚	40 ~ 50mm
電源	運作電池	6V (鹼性電池 1.5V×4 個, AA 型)
	緊急電源(不分極性)	9V 矩型鹼性電池(需另行購買)